

# SlimFix® Spoor

## Verwerkingsvoorschrift sandwich dakelementen voor sporendaken

**Toepassing:** Onder met pannen of andere schubvormige bedekkingen afgewerkte hellende daken van woningen en utiliteitsgebouwen waarbij de onderconstructie bestaat uit sporen (maximaal 650 mm h.o.h.).

**Productomschrijving:** Voor technische informatie zie Info-map hoofdstuk Hellende daken, of brochure: IsoBouw dakelementen, of website: [www.isobouw.nl/SlimFixSpoor](http://www.isobouw.nl/SlimFixSpoor).

**Kwaliteitsverklaring:**  KOMO attest-met-productcertificaat 20288.

SlimFix® Spoor dient te worden verwerkt door vakbekwame personen conform deze verwerkingsvoorschriften. Foutieve montage/verwerking en het niet opvolgen van deze voorschriften kan ertoe leiden dat het SlimFix® Spoor dakelement beschadigd raakt, danwel dat hierdoor andersoortige schade ontstaat. Neem bij twijfel contact op met de vakhandel of met onze technische afdeling.

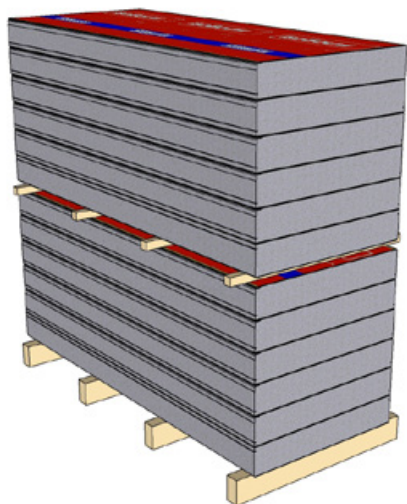

### Opslag

- Het onderste spoorelement altijd met de oranje zijde naar beneden plaatsen.
- Het pakket tenminste 150 mm vrijhouden van de grond. Ondersteuning h.o.h. maximaal 750 mm.
- Bij langdurige opslag buiten, de dakelementen afdekken (om eventuele verkleuring van de witte zichtzijde te voorkomen); opgeslagen elementen ventileren.
- **Echter nooit stapels die (nog) niet droog zijn onder dekzeil verpakken!**

### Transport op de bouwplaats

- De spoorelementen kunnen handmatig getransporteerd worden.
- Bij kraantransport kunnen de platen met een dakplatenklem opgetild worden. D.m.v. een verschil in kettinglengte kan de plaat al in de juiste hoek worden gepositioneerd.

### Montage

- Het kunststof afdekprofiel altijd vóór de montage aanbrengen, aan de witte bovenzijde van het element.
- Aan de oranje zijde vóór montage het EPDM profiel aanbrengen
- Het spoorelement bij handmatig transport omgekeerd (dus met de witte kant naar boven) over de sporen naar boven schuiven; daarna kantelen.
- Op de sporen een houten lat plaatsen, dik 25 mm. Hoogte afhankelijk van dikte element (zie detail pag. 3, nr. 64). Het luchtdichte en afwaterende SlimFix Spoor profiel over laten steken over de lat.
- De lat fungeert tevens als aanslag voor het eerste element en vangt de afschuifkrachten op. Het onderste element aanbrengen, loodrecht op de sporen. Ter plaatse van elk spoor t.b.v. de verdere bevestiging op het element merktekens aanbrengen, dit om het aanbrengen van de tengels te markeren.

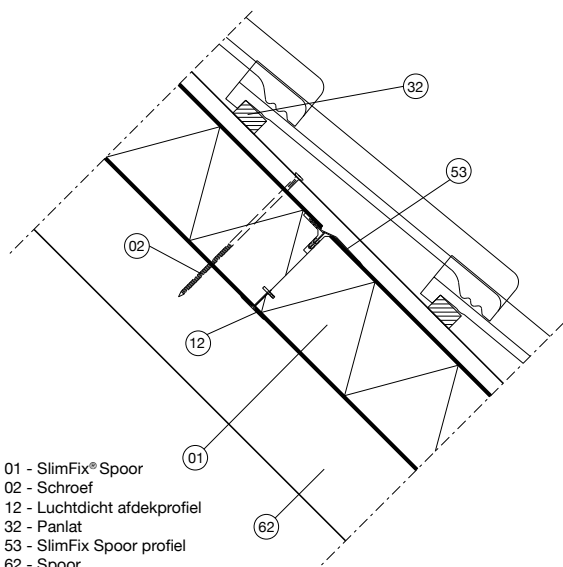

01 - SlimFix® Spoor  
02 - Schroef  
12 - Luchtdicht afdekprofiel  
32 - Panlat  
53 - SlimFix Spoor profiel  
62 - Spoor

**IsoBouw**

**Innovatie in isolatie**

# SlimFix® Spoor

**Tabel 1: Benodigde schroeven**

Type element	Schroeven (mm)
SlimFix® Spoor 2.5	ø 6 x 160
SlimFix® Spoor 3.0	ø 6 x 160
SlimFix® Spoor 3.5	ø 6 x 180
SlimFix® Spoor 4.0	ø 6 x 200
SlimFix® Spoor 4.5	ø 6 x 220
SlimFix® Spoor 5.0	ø 6 x 240
SlimFix® Spoor 5.5	ø 6 x 260
SlimFix® Spoor 6.0	ø 6 x 280
SlimFix® Spoor 6.3	ø 6 x 280
SlimFix® Spoor 7.0	ø 6 x 300

**Tabel 2: Afmeting panlatten**

Afmeting panlatten in relatie tot h.o.h. afstand sporen (tengels)							
H.o.h. afstand (mm)	≤ 330	≤ 350	≤ 400	≤ 480	≤ 520	≤ 620	≤ 650
Dikte (mm)	Breedte (mm)						
21	≥ 32 <sup>E</sup>		≥ 32	≥ 36	≥ 40	≥ 40	≥ 48
24					≥ 36	≥ 36	≥ 38
28		≥ 34 <sup>B</sup>			≥ 34 <sup>D</sup>		≥ 34
31						≥ 52 <sup>B</sup>	≥ 52 <sup>B</sup>
48					≥ 63 <sup>C</sup>		≥ 63 <sup>A</sup>

A: t.b.v. golfplaten  
 B: t.b.v. natuurleien  
 C: t.b.v. golfplaten en vezelcementplaten met een spoorafstand > 510 mm  
 D: t.b.v. vezelcementleien met een spoorafstand > 500 mm  
 E: t.b.v. betonpannen, keramische pannen en leipannen

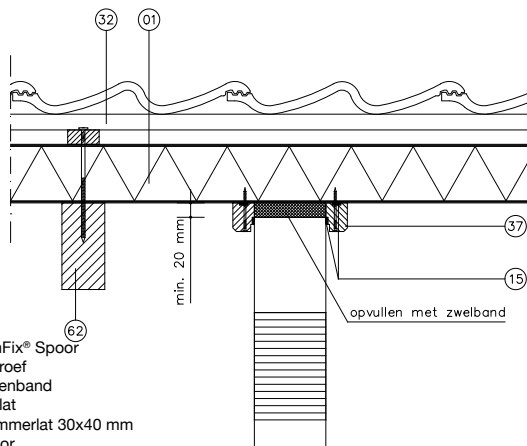

01 - SlimFix® Spoor  
 02 - Schroef  
 15 - Cellenband  
 32 - Panlat  
 37 - Aftimmerlat 30x40 mm  
 62 - Spoor

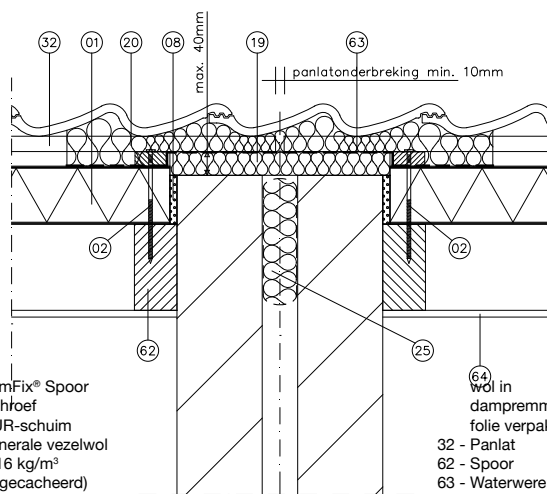

01 - SlimFix® Spoor  
 02 - Schroef  
 08 - PUR-schuim  
 19 - Minerale vezelwol (≥16 kg/m<sup>3</sup> ongecacheerd) (R<sub>s</sub> 0,81 m<sup>2</sup>K/W)  
 20 - Minerale vezelwol (≥16 kg/m<sup>3</sup> ongecacheerd) (R<sub>c</sub> 0,81 m<sup>2</sup>K/W) 50 mm dik, 600 mm breed  
 25 - Minerale vezel  
 32 - Panlat  
 62 - Spoor  
 63 - Waterwerende en dampdoorlatende laag  
 64 - Gipskarton

## Bevestiging

- Het onderste spoorelement wordt m.b.v. 1 schroef in elk spoor vastgezet, afmeting zie tabel 1.
- Het luchtdichte en afwaterende SlimFix Spoor profiel over het onderliggende element laten steken.
- Het bovenste element paszagen t.b.v. het nokdetail en conform het onderste element met een schroef of schroefdraadnagel per spoor vastzetten.
- De oplegging op de sporen dient tenminste 30 mm te bedragen. Bij een naad tussen de elementen dient deze tenminste 60 mm te bedragen.

## Afwerking

- Na montage van de spoorelementen met een smetlijn o.i.d. de plaats voor de tengels markeren.
- Tengels 21 x 44 mm direct na montage aanbrengen met 1 schroef (afmeting zie tabel 1) in elk spoor, nabij de kruising element en spoor (zie details hiernaast).
- Na montage de elementen zo spoedig mogelijk van dakbedekking voorzien. In ieder geval passende maatregelen treffen om de dakelementen tegen neerslag te beschermen (regendicht afwerken van naden en nok, bijvoorbeeld met flexibel blijvende PU-schuim).
- Na montage de ruimten onder de kap goed ventileren (t.b.v. het verdwijnen van bouwvocht) ter voorkoming van schimmelvorming.
- Panlatten bevestigen met draadnagels ø 2,4 x 50 mm. Afmetingen panlatten conform tabel 2.
- Aansluiting op lichte scheidingswanden uitvoeren als weergegeven op tekening. In de eerste winterperiode na de oplevering kunnen de dakelementen als gevolg van o.a. uittreidend bouwvocht enigszins opbollen. Bij de hiernaast afgebeelde detaillering worden toleranties optisch weggewerkt.

## Afwerking bouwmuur bij geschakelde woningen

- Bij geschakelde woningen de bouwmuur conform detail uitvoeren. T.b.v. een goede geluidwering tussen de woningen moet de nodige zorg aan dit detail gegeven worden. Met name de minerale wolbarrière (densiteit minimaal 16 kg/m<sup>3</sup>, dikte x breedte 50 x 600 mm) dient nauwsluitend tussen de panlatten te worden aangebracht.
- Indien eisen gesteld worden aan overlangsgeluid (I<sub>lu,k</sub>) dient een plafond van gipskarton onder de sporen te worden aangebracht. IsoBouw kan hierin adviseren.
- Wij adviseren om volgens de SBR-details WKDO-folie op de wolbarrière toe te passen in combinatie met het dichtzetten van het bovenste deel van de spouw met minerale wol (verpakt in dampremmende folie). Indien de spouw niet wordt dichtgezet raden wij af om WKDO-folie op de wolbarrière toe te passen.

# SlimFix® Spoor

## Aansluiting bij de nok

- De aansluiting bij de nok uitvoeren als in het detail hieronder aangegeven.

- 01 - SlimFix® Spoor
- 02 - Schroef
- 08 - PUR-schuim
- 26 - Ondervorst
- 27 - Ruiterbeugel
- 32 - Panlat
- 37 - Aftimmerlat
- 62 - Spoor

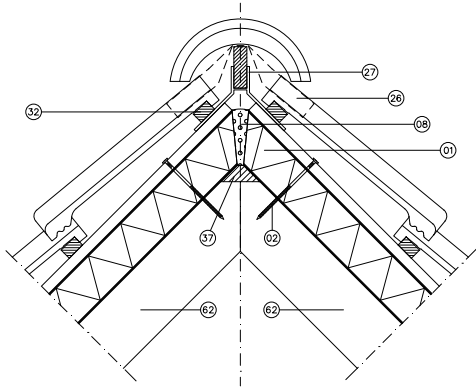

## Aansluiting bij de goot

- De aansluiting bij de goot uitvoeren zoals in de details hieronder aangegeven.

- 01 - SlimFix® Spoor
- 02 - Schroef
- 15 - Luchtdichting
- 29 - Vogelschroot
- 32 - Panlat
- 36 - Aftimmering
- 52 - EPDM folie
- 62 - Spoor
- 64 - Regel t.b.v. het opvangen van de afschuifkrachten

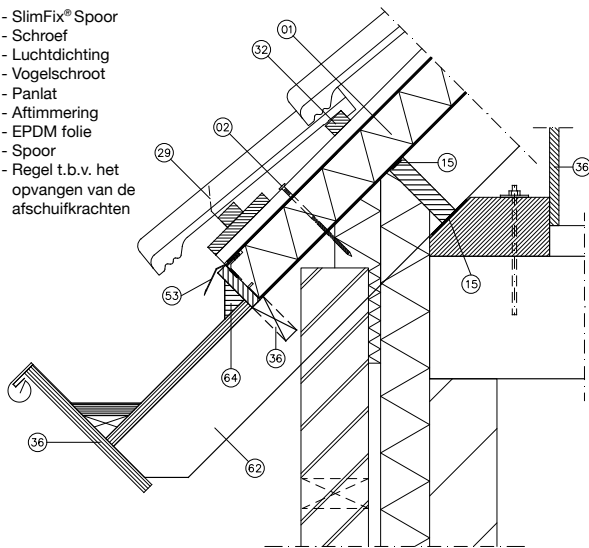

- 01 - SlimFix® Spoor ( $R_e$  5.5 en hoger)
- 02 - Schroef
- 15 - Luchtdichting
- 29 - Vogelschroot
- 32 - Panlat
- 36 - Aftimmering
- 44 - Gootbeugel (mastgoot)
- 53 - SlimFix Spoor profiel
- 62 - Spoor
- 64 - Regel t.b.v. het opvangen van de afschuifkrachten

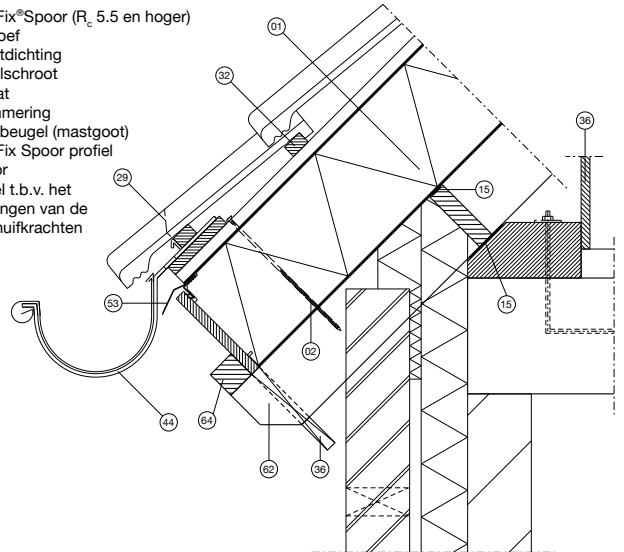

- 01 - SlimFix® Spoor ( $R_e$  t/m 5.0)
- 02 - Schroef
- 15 - Luchtdichting
- 18 - Afwaterende folie
- 29 - Vogelschroot
- 32 - Panlat
- 36 - Aftimmering
- 44 - Gootbeugel (mastgoot)
- 62 - Spoor
- 64 - Regel t.b.v. het opvangen van de afschuifkrachten

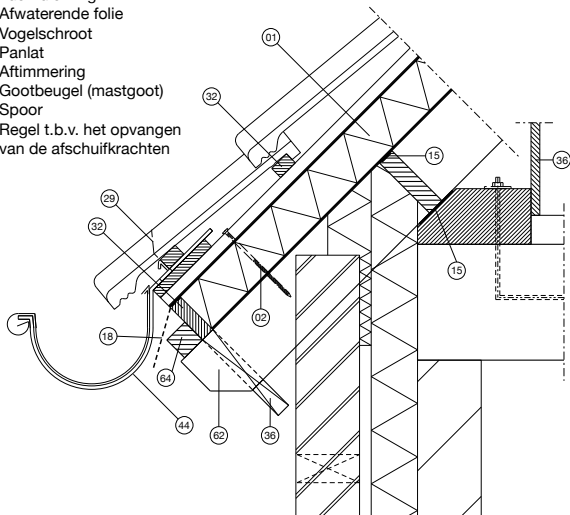

# SlimFix® Spoor

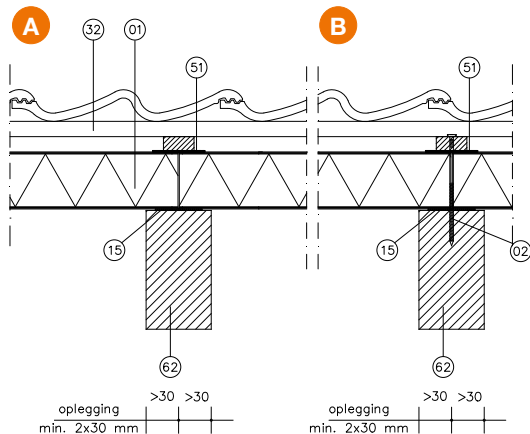

01 - SlimFix® Spoor  
02 - Schroef  
15 - Cellenband

32 - Panlat  
51 - Alu-bitalband 75 mm  
62 - Spoor

## Aansluiting kopse naden dakelementen

- Aanbrengen volgens detail hiernaast.
- Kopse naden afwerken met luchtdichte tape, 150 mm breed.
- A: getekend oplegging bij stuiknaad vóór plaatsing schroef.
- B: getekend oplegging bij stuiknaad inclusief schroef.
- Indien kopse naden niet aansluiten op een ander element de naden afplakken met luchtdichte afdichtingstape.

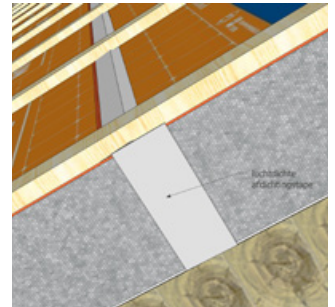

## Aansluiting kopse naden SlimFix Spoor profiel

- Afwerken met luchtdichte tape, 60 mm breed (zie tekeningen hiernaast).

## Sparingen

- Sparingen dienen binnen een spoorelement te vallen. Indien sparingen voorkomen waarin de onderliggende sporen onderbroken worden, dient dit te gebeuren in overleg met de constructeur.
- Bij een rookgasafvoer een dubbelwandige mantelpijp gebruiken. (bijv. met luchtdichte manchet).
- Alle sparingen moeten luchtdicht worden afgewerkt.

## Pasplaten

- Bij toepassing van pasplaten zorgen voor voldoende ondersteuning.

## Witte zichtzijde Luchtdichte / isolerende afwerking

- Als verdere afwerking van de witte zichtzijde gewenst is, het oppervlak eerst licht schuren. Daarna de gewenste eindafwerking aanbrengen.
- Bij kleine beschadigingen kan m.b.v. een geschikte lak de witte zichtzijde bijgewerkt worden.
- Bij grotere beschadigingen deze bijwerken met ééncomponent plamuur, licht schuren en daarna lakken.

## Luchtdichte / isolerende afwerking

Voor een optimaal functionerende isolerende werking van SlimFix® Spoor dient het element luchtdicht afgewerkt te worden met flexibele PU-schuim. Denk aan het afdichten van aansluitingen aan de nok-, goot- en gevelzijde, overige constructiedelen en eventuele doorvoeren.

Voor schade aan of door ons product als gevolg van foutieve montage/verwerking en het niet opvolgen van deze verwerkingsvoorschriften zijn wij niet aansprakelijk. Voor de goede orde verwijzen wij in dat verband ook naar onze Algemene Voorwaarden die integraal onderdeel uitmaken van de overeenkomst die is gesloten bij de aankoop van ons product. Een afschrift van deze voorwaarden is reeds verstrekt en deze is ook op onze website ([www.isobouw.nl](http://www.isobouw.nl)) te verkrijgen. Een exemplaar zullen wij u indien gewenst ook kosteloos toezenden.

IsoBouw Systems bv • Postbus 1 • NL-5710 AA Someren • Tel.: +31 (0)493 - 49 81 11  
Fax afd. verkoop: +31 (0)493 - 49 64 00 • E-mail: [info@isobouw.nl](mailto:info@isobouw.nl) • Internet: [www.isobouw.nl](http://www.isobouw.nl)

[www.isobouw.nl/SlimFixSpoor](http://www.isobouw.nl/SlimFixSpoor)

**IsoBouw**

**Innovatie in isolatie**